



东莞市湖新电子有限公司

Dongguan Huxin Electronics Co., Ltd.

地址: 东莞市虎门镇怀德社区水巷新区怀雅路21号

电话: 0769-33287995 传真: 0769-85269552 E-Mail: huxindg@163.com

## 自动调速套装 接线示意图

版本: A

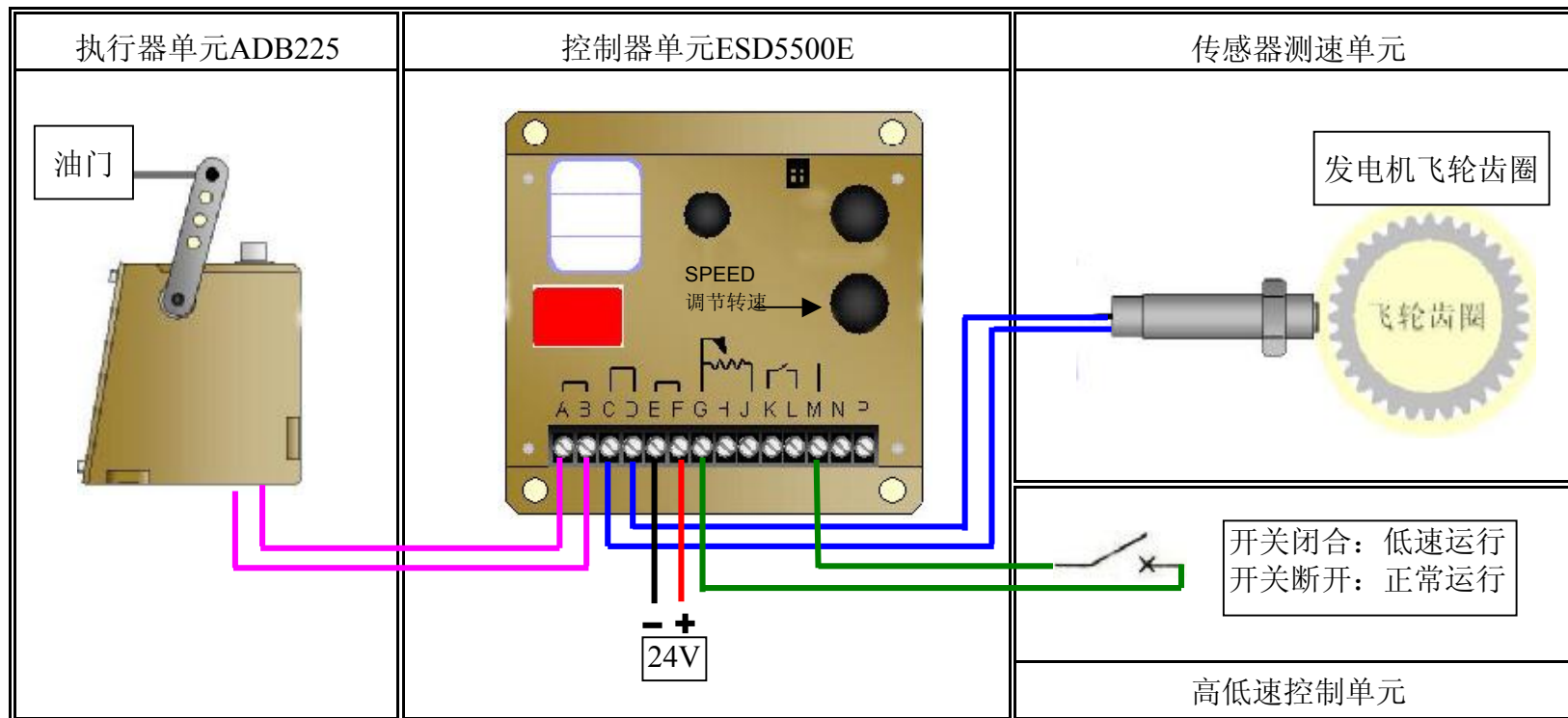

说明:

1. 传感器安装时全部旋进, 再回退一圈, 不能碰到发电机齿圈;
2. 高低速开关进口机一般可以不接, 国产机可以接到控制箱的面板上。开机时先打到“低速运行”暖机约1分钟后, 再打到“正常运行”方可带载。
3. 安装好后, 在“正常运行”状态下, 如果转速过高或过低(转速超出1500转, 或频率超出50HZ), 可以将面板上右下方的黑色保护盖打开, 用一字螺丝刀调节“SPEED”对应的电位器, 顺时针增加, 逆时针减小。