

ZG 型阻尼弹簧减震器

产品特性:

- ZG 型阻尼弹簧减震器具有弹簧隔振器的低频率和橡胶隔振器的大阻尼等双重优点，将两者的优点结合；既除了弹簧隔振器共振时振幅激增的现象，又解决了橡胶隔振器固有频率较高的难题。
- ZG 簧减振器载荷范围广、适应性强，对积极隔振、消极隔振和冲击隔振能同时产生明显效果，是隔离振动、降低噪声、治理振动公害、保护环境，多功能通用性的理想减振隔振产品；
- ZG 型阻尼弹簧减震器系列共 14 种规格，其单只荷载 8kg-3600kg，各类荷载所应对的固有频率 1.0Hz-4.2Hz，阻尼比 0.065，适用于 -30℃ ~ 110℃ 的工作环境，是空调、恒温设备、风机、冷却塔、冷冻机组、压缩机，水泵等机载设备的理想隔振产品。



主要用途:

- 空调箱、排送风机、玻璃钢风机、铁风机、落地式风机。
- 小型冰水主机、水泵、空压机、粉碎机、柴油机。
- 发电机组、一般产业机械组。

产品结构及安装方式:

- ZG 型阻尼弹簧减震器根据安装方式不同可分为三种：1、ZG 型减振器上下座面有防滑橡胶垫，对于干扰力较小的动力设备，可直接将 ZG 型减振器置放于设备的机座下，可任意移动调节重心，勿需固定。2、ZG-I 型为上部固定型。3、ZG-II 型为上下均可固定，以适合各种安装需要。

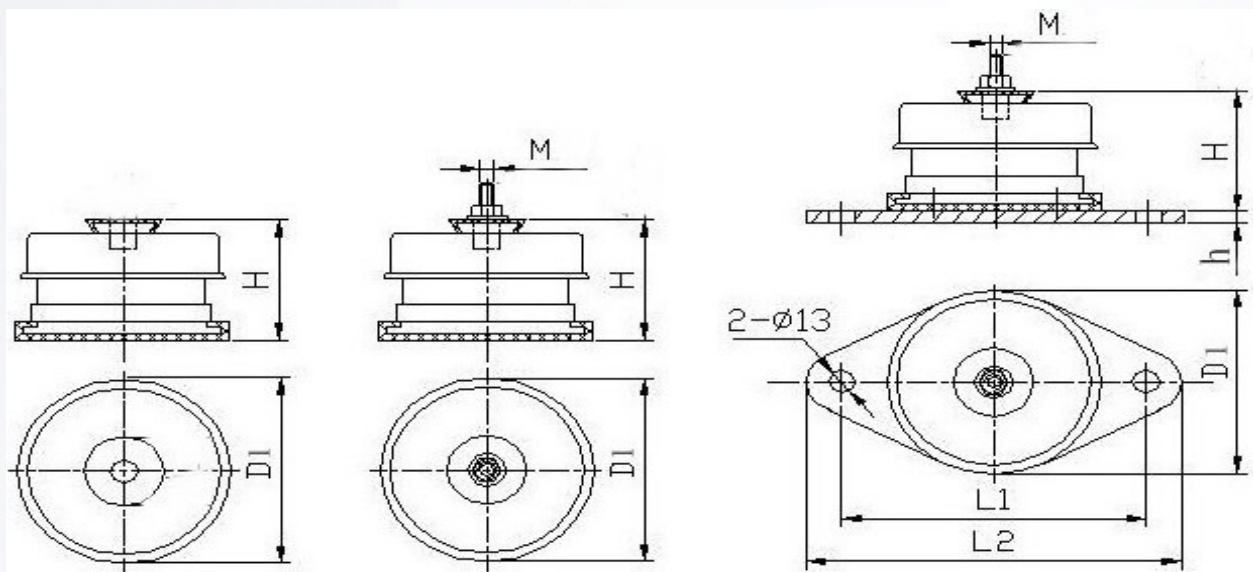

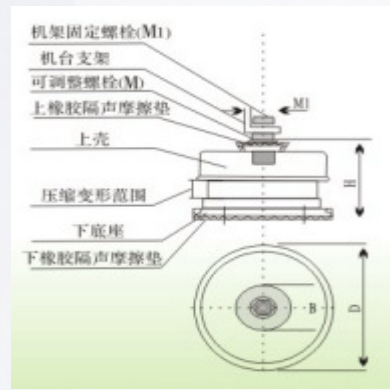
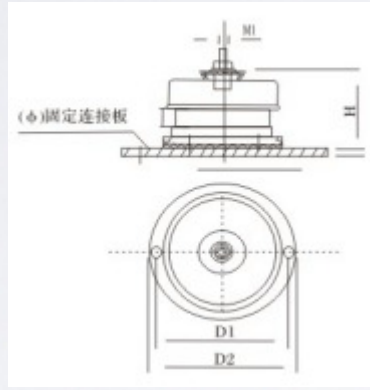
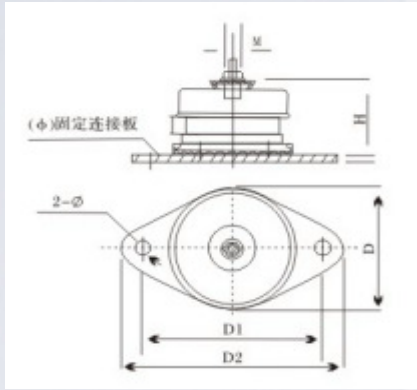

产品荷重/尺寸表:

产品型号	预压载荷 kg	最佳载荷 kg	极限载荷 kg	外形尺寸							
				H	D	D ₁	D ₂	M	M ₁	Φ	B
ZG-20	15	20	26	100	80	96	120	10		10	30
ZG-30	20	30	40	100	80	96	120	10		10	30
ZG-50	35	50	65	100	80	96	120	10		10	30
ZG-60	42	60	78	100	80	96	120	10		10	30
ZG-70	50	70	82	100	80	96	120	10		10	30
ZG-80	56	80	105	100	92	104	130	10		12	55
ZG-100	70	100	130	100	92	104	130	10		12	55
ZG-120	85	120	156	100	92	104	130	10		12	55
ZG-150	105	150	195	100	92	104	130	10		12	55
ZG-170	120	170	220	100	92	104	130	10		12	55
ZG-180	125	180	235	100	92	104	130	10		12	55
ZG-200	140	200	260	130	112	126	153	14		12	55
ZG-220	150	220	290	130	112	126	153	14		12	55
ZG-250	175	250	325	130	112	126	153	14		12	55
ZG-300	210	300	390	130	112	126	153	14		12	55
ZG-360	252	360	468	130	112	126	153	14		12	55
ZG-480	336	480	624	130	160	182	216	16/18	10	12	75
ZG-540	380	540	700	130	160	182	216	16/18	10	12	75
ZG-640	450	640	830	130	160	182	216	16/18	10	12	75
ZG-750	525	750	975	130	160	182	216	16/18	10	12	75
ZG-860	600	860	1120	130	160	182	216	16/18	10	12	75
ZG-1000	700	1000	1300	130	160	182	216	16/18	10	12	75
ZG-1200	850	1200	1400	130	160	182	216	16/18	10	12	75
ZG-1500	1050	1520	2015	130	160	182	216	16/18	10	12	75
ZG-1900	1230	1920	2550	130	160	182	216	16/18	10	12	75
ZG-2500	1750	2500	3500	130	160	182	216	16/18	10	12	75

注：本厂拥有保留产品的设计改进权，如有修改，恕不通知。