

JK 型弹簧式避震器

产品特性:

- 弹簧表面采 ED 及烤漆处理, 防锈能力佳。
- 弹簧防锈能力通过 ASTM B-117 及 CNS 8886 盐雾试验测试。
- 弹簧均经热处理及应力消除处理, 抗疲劳性佳。
- 本体材质为碳钢, 表面采达克罗处理。
- 适用于各类机械内避震装置。
- 按装简单, 节省时间。
- 弹簧直径大于下压至额定挠度之高度的 0.8 倍, 其弹簧压实时之下压量
- 大于额定挠度之 50%。



主要用途:

- ◆ 排送风机、玻璃钢风机、铁风机、PP 风机
- ◆ 空气压缩机、卧式空压机、柜式空压机
- ◆ 消防水泵、空调水泵、生活水泵
- ◆ 空调箱、空调主机、冷却水塔

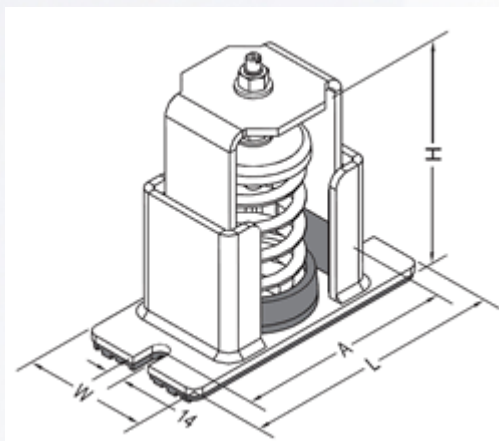
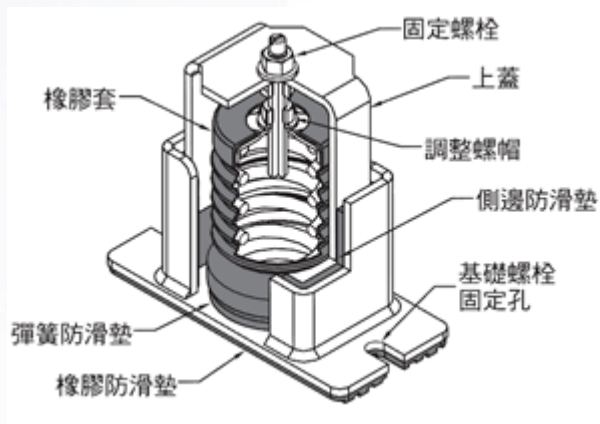

规格	尺寸(mm)				
	L	W	A	H	固定螺栓
JKF/R	165	75	140	120	M10
JKM/R	210	100	174	180	M12

注: R 表示有橡胶套

产品荷重/尺寸表:

型号	荷重范围 Kg	弹性系数	适用挠度	弹簧颜色
		Kg/mm	mm	
JKF-020 / R	10~20	0.8	25	黄
JKF-030 / R	20~30	1.2	25	深绿
JKF-050 / R	30~50	2	25	红
JKF-070 / R	50~80	3	25	蓝
JKF-090 / R	80~100	4	25	褐
JKF-120 / R	100~140	5.4	25	灰
JKF-150 / R	140~160	6.4	25	红
JKF-180 / R	160~210	8.1	25	橙
JKF-250 / R	210~260	10.2	25	紫
JKM-100 / R	90~110	4.3	25	黄
JKM-150 / R	110~150	5.4	25	白
JKM-200 / R	150~200	7	25	深绿
JKM-250 / R	200~250	9.4	25	红
JKM-300 / R	250~300	11.2	25	蓝
JKM-350 / R	300~350	13.1	25	红/黑
JKM-400 / R	350~400	14.9	25	蓝/黑
JKM-450 / R	400~450	17	25	褐
JKM-500 / R	450~520	20.6	25	褐/黑
JKM-600 / R	520~620	24.3	25	灰
JKM-700 / R	620~700	27.9	25	灰/黑
JKM-850 / R	700~890	35.2	25	土黄
JKM-1000 / R	890~1000	46	25	深绿

例：JKF-020 为无橡胶套， JKF-020-R 为有橡胶套。



风柜搭配安装 JKF 型



水泵及过滤器搭配安装 JKM 型