

指示表台架

7 系列

指示表台架专用于对指针式指示表或数显指示表的高度测量结果进行高度比较。

特点

- V 台架的垂直行程 —
指示表台架：95mm (7007-10: 90mm)
移动台架：320mm
- 可实现 1mm 微调，适于进行指示表调零。
- 带有一个可更换测砧，半球型测砧(101463) 选件。



7001-10
带有 $\phi 58\text{mm}$ 齿型测砧



7002-10
带有 $\phi 58\text{mm}$ 平面测砧



7007-10
90mm 方型测砧

性能参数

公制型

货号	轴套孔	备注
7001-10	$\phi 8\text{mm}$, $\phi 9.53\text{mm}$	带有齿型测砧
7002-10	$\phi 8\text{mm}$, $\phi 9.53\text{mm}$	带有平面测砧
7007-10	$\phi 8\text{mm}$, $\phi 9.53\text{mm}$	带有方型测砧

尺寸

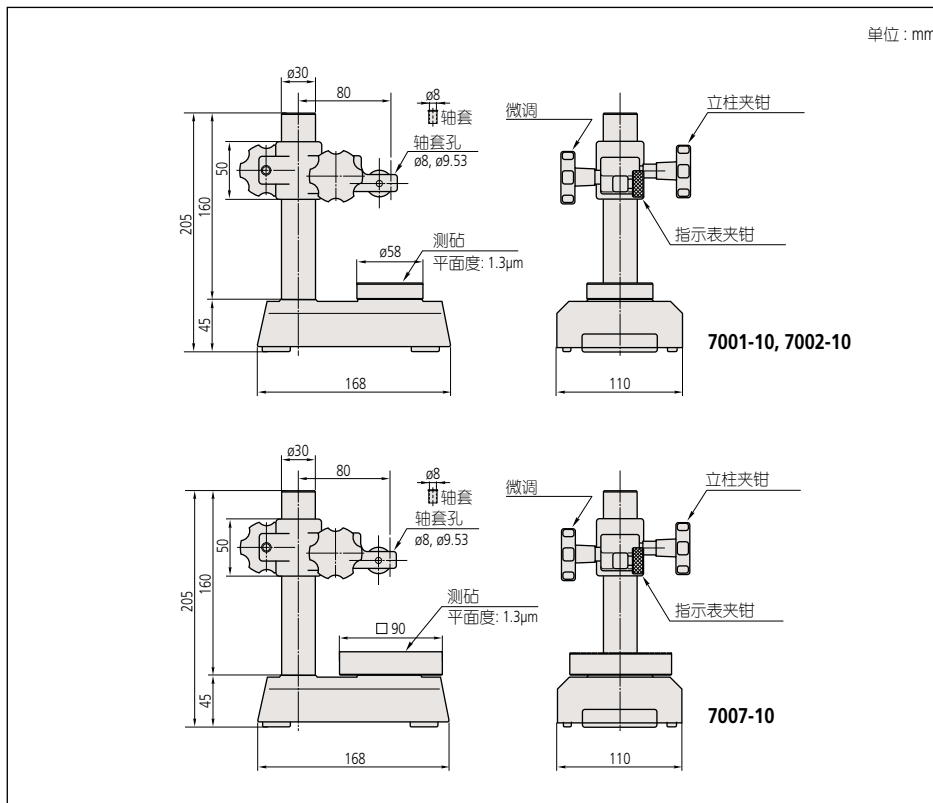

选件

- 101461: 硬化钢平面测砧
 - 101462: 硬化钢齿型测砧
 - 101463: 硬化钢半球型测砧 *
- * 不适用于 7007-10

